

Montage der Flügeltüren

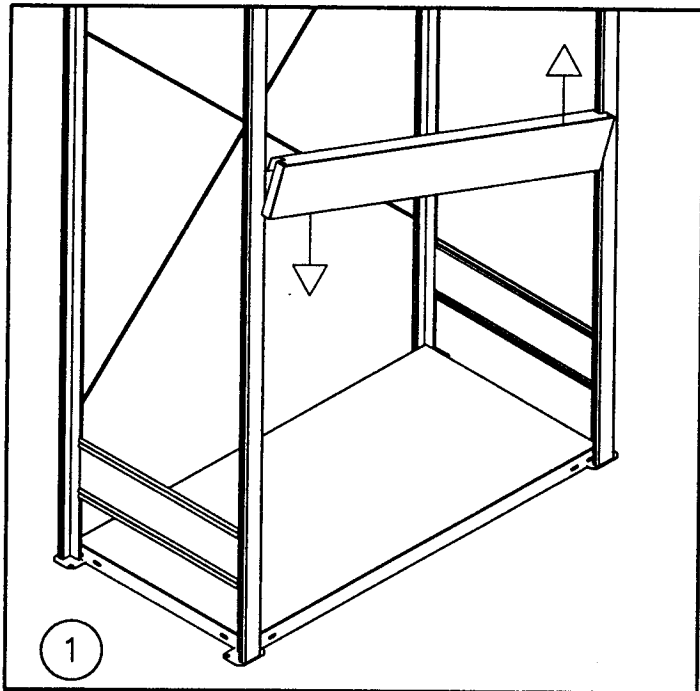

Fuß- und Kopfleiste werden diagonal in den vorderen Regalstützen eingeschwenkt. Die Fußleiste liegt lose auf den Fußplatten der Regalstützen auf. Bei der Montage der Leisten Einlegeböden in diesem Bereich entfernen.

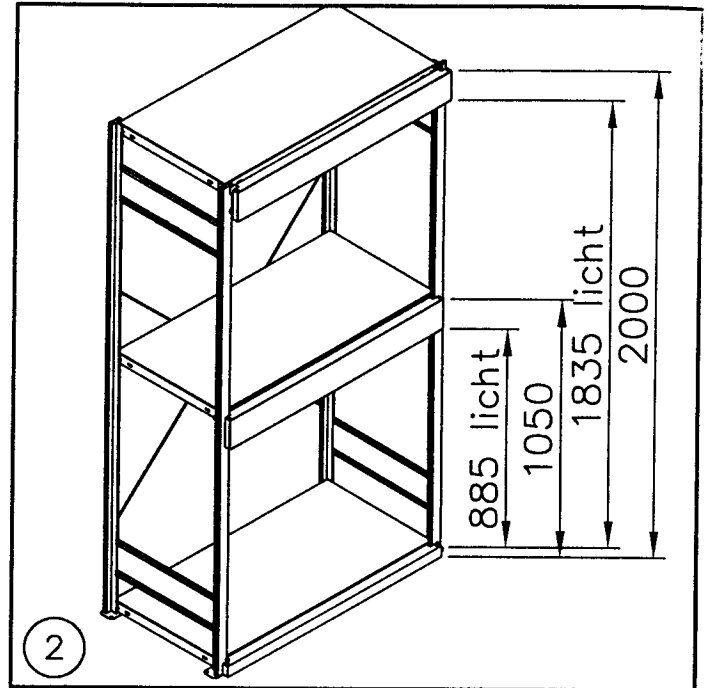

Einbaumaße, besonders die lichten Maße, genau einhalten.

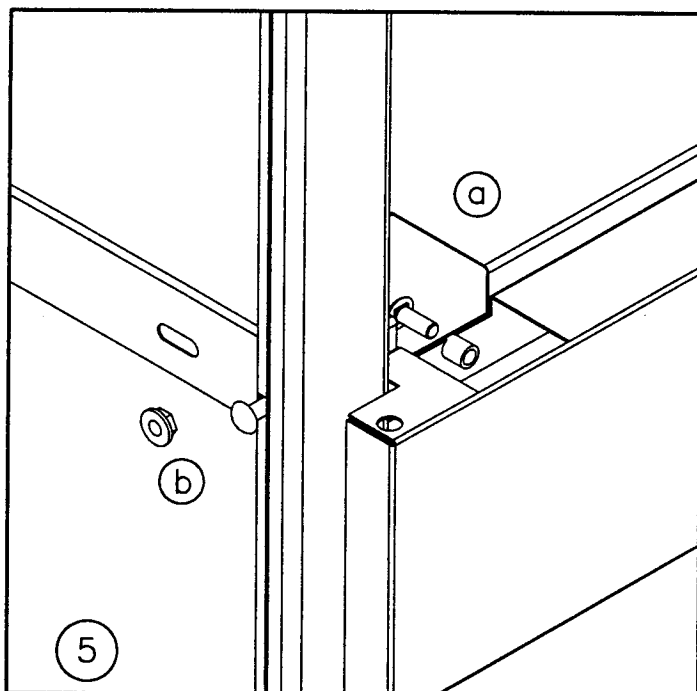

- a) Der obere Einlegeboden wird von innen mit Schlitzschrauben an der Kopfleiste befestigt.
- b) Einlegeboden mit Schraube und Sicherungsmutter seitlich an die Regalstütze schrauben.

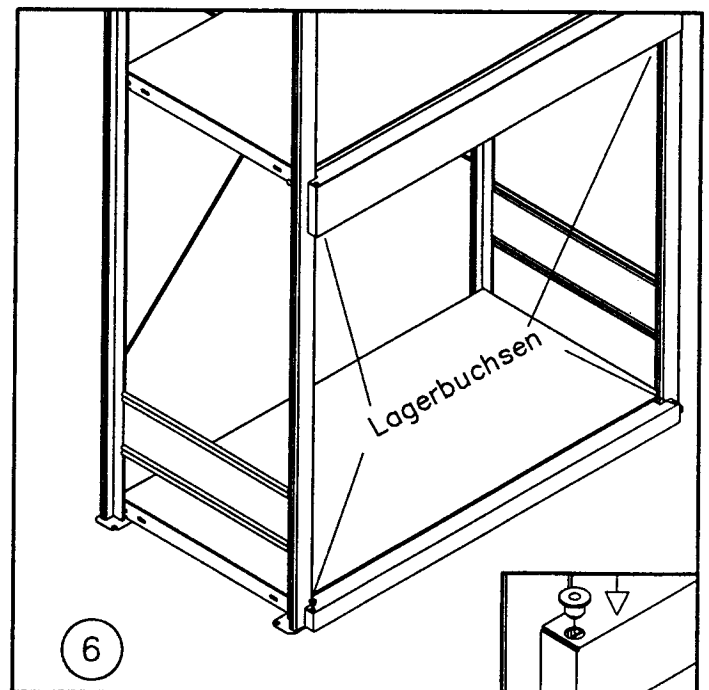

In den Kopf- u. Fußleisten werden an den äußeren Enden die schwarzen Lagerbuchsen eingedrückt.

050 mm / 2000 mm hoch

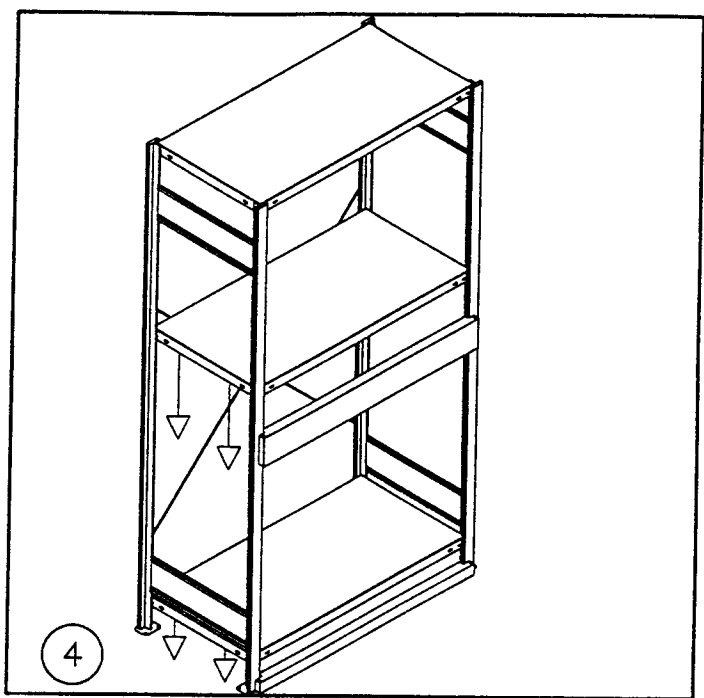
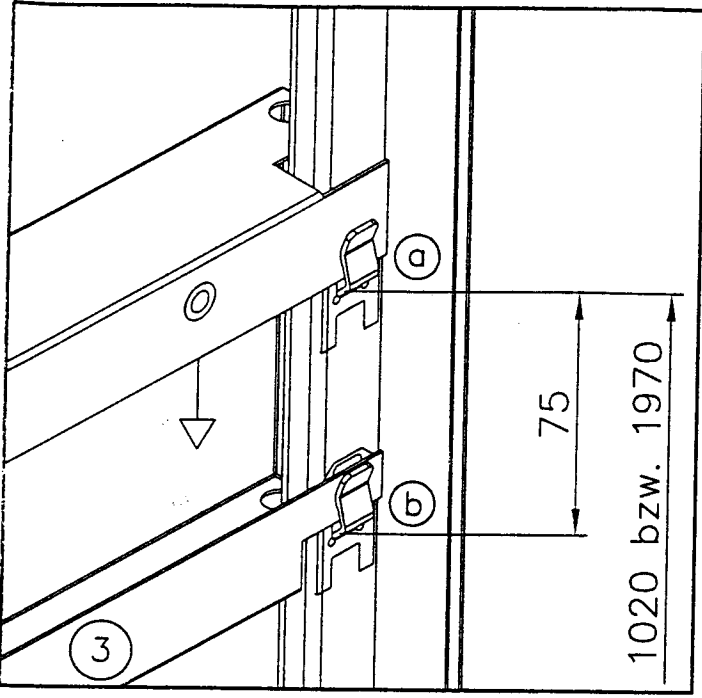

- 3) Für 1050 hohe Tür oberen Bodenträger in Höhe 1020 einhängen. Für 2000 hohe Tür oberen Bodenträger in Höhe 1970 einhängen.
- 4) Kopfleiste in Bodenträger einschieben.

Danach werden die dazugehörigen Einlegeböden in die gleichen oberen Bodenträger eingehängt.

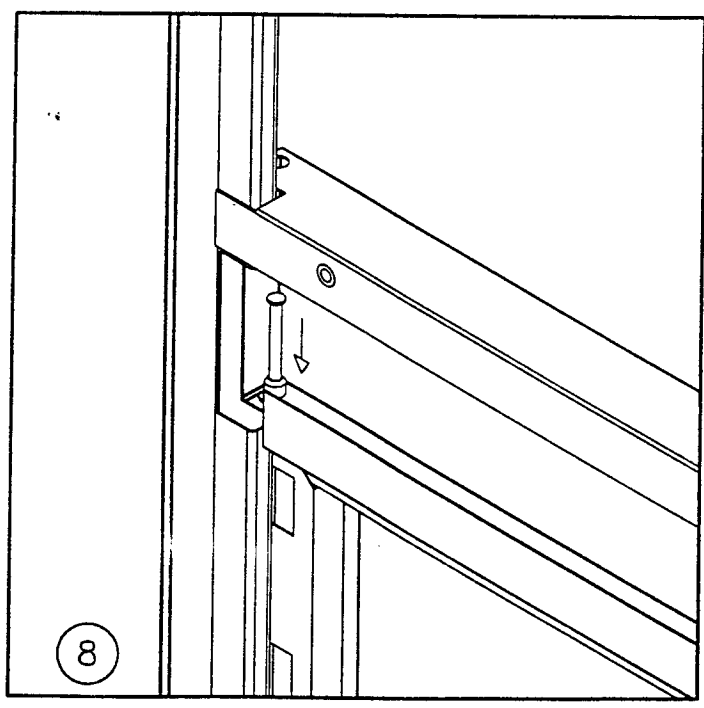
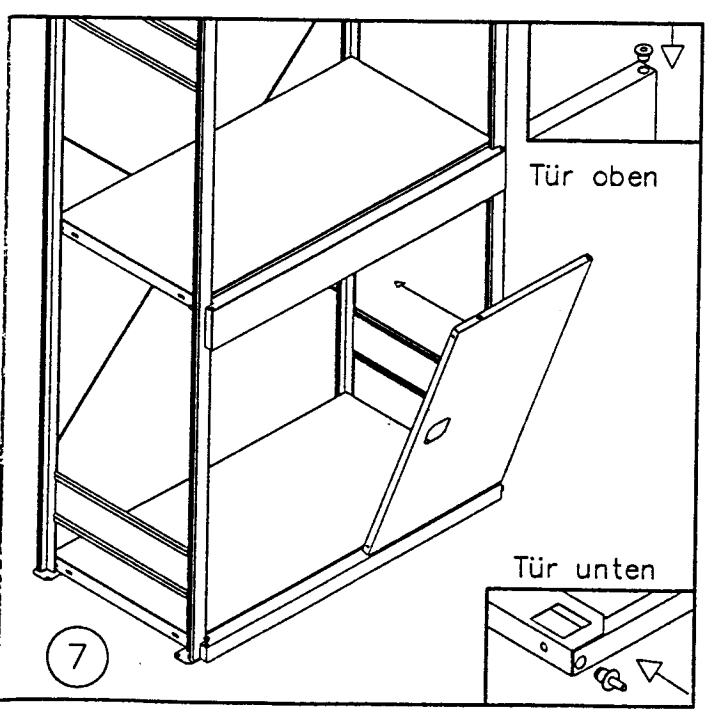

In den Türen werden ebenfalls oben und unten Lagerbuchsen eingedrückt. Die unteren Lagerbuchsen einschl. kurzem Stift. Tür mit unteren Stift in die Lagerbuchse der Fußleiste einstecken u. nach oben einschwenken.

Oben wird die Tür durch einen langen Stift gesichert. Dieser Stift wird von der Kopfleiste aus von oben eingesteckt und durch die schwarzen Lagerbuchsen bis zum Anschlag eingeschoben.